



LATVIJAS REPUBLIKA
JŪRMALAS PILSĒTAS DOME
NOLIKUMS
Jūrmalā

2015.gada 28.septembrī

Nr. 37
(protokols Nr.17, 3.punkts)

Jūrmalas pilsētas domes apbalvojumu nolikums

I. Vispārīgie jautājumi

1. Jūrmalas pilsētas domes apbalvojumu nolikums (turpmāk – nolikums), nosaka Jūrmalas pilsētas domes (turpmāk – dome) apbalvojumu veidus, to piešķiršanas nosacījumus, kandidātu pieteikšanas un izvērtēšanas kārtību.
2. Apbalvojumu dibināšanas mērķis ir novērtēt un izteikt atzinību fiziskām personām un personu grupām (juridiskai personai, kolektīvam, komandai, biedrībai u.c., turpmāk – personu grupas) par nopelniem un nozīmīgu devumu Jūrmalas pilsētas attīstībā, Jūrmalas pilsētas vārda popularizēšanā, par mūža ieguldījumu un īpašu pilsonisko iniciatīvu.

II. Apbalvojumi un to veidi

3. Domes apbalvojumi ir:
 - 3.1. Goda zīme (1.pielikums);
 - 3.2. Goda raksts;
 - 3.3. Atzinības raksts;
 - 3.4. Pateicības raksts.
4. **Goda zīme** kopā ar titulu “Goda jūrmalnieks” ir augstākais Jūrmalas pilsētas domes apbalvojums. To piešķir fiziskām personām par īpašiem nopelniem šādās nozarēs:
 - 4.1. izglītībā, zinātnē - par sasniegumiem zinātnē, pedagoģiskajā darbā, izciliem sasniegumiem nacionālā un starptautiskā līmeņa konkursos, par mūža ieguldījumu vai ieguldījumu pilsētas vārda popularizēšanā;
 - 4.2. kultūrā - par aktīvu radošu darbību, par izciliem sasniegumiem, par mūža ieguldījumu vai ieguldījumu pilsētas vārda popularizēšanā;
 - 4.3. sportā - par izciliem sasniegumiem, par mūža ieguldījumu vai ieguldījumu pilsētas vārda popularizēšanā;
 - 4.4. tautsaimniecībā - par ieguldījumu pilsētas uzņēmējdarbības un / vai infrastruktūras attīstībā;
 - 4.5. veselības aizsardzībā un sociālajā aprūpē - par ieguldīto darbu pilsētas iedzīvotāju sociālās labklājības nodrošināšanā un veselības aprūpē, par mūža ieguldījumu;
 - 4.6. sabiedriskajā darbībā - par aktīvu sabiedrisko darbību, demokrātiskas un pilsoniskas sabiedrības stiprināšanu un ieguldījumu pilsētas attīstībā;

- 4.7. par citiem īpašiem nopelniem.
5. Kopā ar Goda zīmi pasniedz naudas balvu 5000 EUR (pieci tūkstoši euro) apmērā pēc nodokļu nomaksas.
 6. Nozīme „Goda zīme” nēsājama svētku gadījumos, nozīmes “Goda zīme” miniatūrzīme paredzēta nēsāšanai ikdienā.
 7. Kopā ar Goda zīmi tiek izsniegta Goda zīmes apliecinājums (2.pielikums).
 8. Goda zīme var tikt piešķirta reizi mūžā.
 9. Viena gada laikā Goda zīme var tikt piešķirtas ne vairāk kā divām personām, vienā nozarē piešķirot vienu Goda zīmi.
 10. **Goda rakstu** piešķir fiziskai personai vai personu grupai par nopelniem un ieguldījumu tautsaimniecībā, veselības aizsardzībā, kultūrā, izglītībā, zinātnē, sociālajā aprūpē, uzņēmējdarbībā, sportā, sabiedriskajā darbībā un citiem īpašiem nopelniem.
 11. Goda rakstu var piešķirt atkārtoti, bet ne vairāk kā reizi gadā.
 12. **Atzinības rakstu** piešķir fiziskai personai vai personu grupai par sasniegumiem pašvaldības organizētajos konkursos vai gada balvās (kultūrā, sportā, vides sakopšanā un labiekārtošanā, uzņēmējdarbības veicināšanā u.tml.), par sasniegumiem nacionāla un starptautiska mēroga mācību olimpiādēs, konkursos vai projektos, par sasniegumiem Jūrmalas pilsētas vārda popularizēšanā, tūrisma, kurortoloģijas jomu attīstībā un citiem īpašiem nopelniem.
 13. Atzinības rakstu var piešķirt atkārtoti.
 14. **Pateicības rakstu** piešķir fiziskai personai vai personu grupai kā pateicību par godprātīgu darbu, profesionālo meistarību, aktīvu dalību pašvaldības rīkotajos vai citos pasākumos.
 15. Pateicības rakstu var piešķirt atkārtoti.

III. Apbalvojumu kandidātu pieteikšanas un izvērtēšanas kārtība

16. Pretendentu pieteikšanu **Goda zīmes piešķiršanai** izsludina Apbalvojumu piešķiršanas komisija (turpmāk – Komisija) ar publikāciju pašvaldības informatīvajā izdevumā un pašvaldības tīmekļa vietnē www.jurmala.lv. Citu domes organizēto konkursu izsludināšana notiek konkrēto konkursu nolikumos paredzētajā kārtībā.
17. Pieteikumu (3.pielikums) par apbalvojuma piešķiršanu var iesniegt domes deputāti, juridiskās personas, valsts un pašvaldību iestādes, fiziskās personas (ne mazāk kā 5 pilngadīgas personas), reģistrētas nevalstiskās organizācijas vai profesionālās asociācijas, komisiju vadītāji, kuri nodrošina pašvaldības konkursu vai gada balvu organizēšanu un apbalvojumu piešķiršanu un domes struktūrvienību vadītāji.
18. Pieteikumā norāda:
 - 18.1. apbalvošanai izvirzītās fiziskās personas vārds, uzvārds, kontaktinformācija, darbavieta un ieņemamais amats vai nodarbošanās;
 - 18.2. apbalvošanai izvirzītās personu grupas nosaukums, juridiskā adrese vai kontaktinformācija, vadītāja vārds un uzvārds;
 - 18.3. motivēts pamatojums apbalvojuma piešķiršanai;
 - 18.4. pieteikuma iesniedzēja kontaktinformācija.
19. Parakstītus pieteikumus par apbalvojuma piešķiršanu var iesniegt, nosūtot pa pastu uz adresi Jomas ielu 1/5, personīgi iesniedzot domes apmeklētāju apkalpošanas centros: Jūrmalā, Jomas ielā 1/5, Raiņa ielā 110, Tukuma ielā 30, vai sūtot elektroniski uz e-pasta adresi apbalvojumi@jurmala.lv ar norādi “Apbalvojumu piešķiršanas komisijai” parakstītu ar drošu elektronisko parakstu.

20. Pretendents nav tiesīgs pieteikt pats savu kandidatūru.
21. Iesniegtos pieteikumus izvērtē un lēmumu par Goda zīmes, Goda raksta un Atzinības raksta piešķiršanu pieņem Komisija septiņu cilvēku sastāvā. Apbalvojumu piešķiršanas komisijas sastāvu apstiprina ar domes lēmumu.
22. Lēmumu par Pateicības raksta piešķiršanu pieņem Komisijas priekšsēdētājs vienpersoniski, nepieciešamības gadījumā sasaucot Komisijas sēdi.
23. Lēmumu par Goda raksta, Atzinības raksta vai Pateicības raksta piešķiršanu domes organizētajos konkursos (piemēram, "Pašvaldības sakoptākais īpašums", "Gada balva kultūrā", "Gada balva sportā", "Jūrmalas gada uzņēmējs" u.c.) pieņem katra konkursa attiecīgā komisija saskaņā ar tās nolikumu, lēmumu apstiprina Komisijas priekšsēdētājs vienpersoniski, nepieciešamības gadījumā sasaucot Komisijas sēdi.
24. Izvērtējot kandidātus un lemjot par apbalvojuma piešķiršanas nepieciešamību, Komisija:
 - 24.1. izvērtē pieteikumā minēto un tam pievienoto informāciju par kandidātu;
 - 24.2. ja nepieciešams, pieaicina iesniedzēju vai ekspertus bez balsošanas tiesībām papildu informācijas sniegšanai vai kandidāta izvērtēšanai;
 - 24.3. ja nepieciešams, lūdz atsauksmes par kandidātu un pieprasa citu papildu informāciju.
25. Izvērtējot iesniegtos pieteikumus, Komisija vērtē kandidāta:
 - 25.1. pilsonisko un sabiedrisko aktivitāti;
 - 25.2. profesionālos sasniegumus un ieguldījumu attiecīgajā nozarē, kā arī Jūrmalas pilsētas attīstībā kopumā;
 - 25.3. profesionālo darbību un reputāciju;
 - 25.4. ieguldījumu Jūrmalas pilsētas tēla veidošanā un pilsētas vārda popularizēšanā;
 - 25.5. ilggadēju un panākumiem vainagotu darbu Jūrmalas pilsētas labā;
 - 25.6. citus īpašus nopelnus.

IV. Apbalvojumu pasniegšana un reģistrācija

26. Apbalvojumus pasniedz domes rīkotajos svinīgajos pasākumos.
27. Goda zīmi pasniedz svētkos par godu Latvijas Republikas proklamēšanai.
28. Apbalvojumu pasniedz domes priekšsēdētājs vai cita domes priekšsēdētāja pilnvarota persona.
29. Informācija par apbalvojuma piešķiršanas faktu tiek publicēta Jūrmalas pašvaldības informācijas biļetenā un pašvaldības tīmekļa vietnē.
30. Katrs apbalvojums tiek reģistrēts Apbalvojumu reģistrā, norādot apbalvotās fiziskās personas vārdu, uzvārdu vai personu grupas nosaukumu, adresi, pieteikuma reģistrācijas numuru, apbalvojuma veidu, apbalvojuma saņemšanas pamatojumu un datumu.

Priekšsēdētājs

G. Truksnis

Goda zīme

Jūrmalas pilsētas domes Goda zīme



Attēlojuma mērogs 1,5 : 1

Goda zīmē izmantotie materiāli : balti tonēta emalja, dzintars, zili tonēta emalja, koks.
Sudraba virsmā pulētas daļas kominētas ar matētām daļām, kontūrlīnijas veidotas cilnī.

Jūrmalas pilsētas domes Goda zīmes averss, reverss un šķērsgriezums

Zīmes attēlojuma mērogs 1 : 1

Diametrs 47 mm

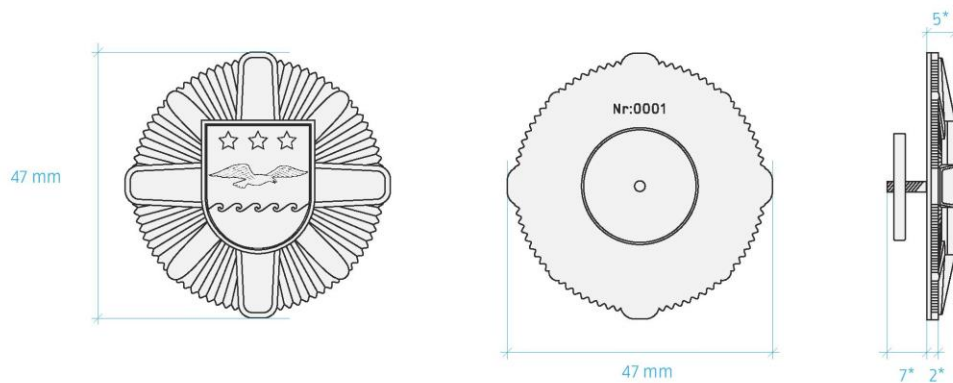

*izmēri mm

Jūrmalas pilsētas domes Goda zīmes miniatūrzieme

Miniatūrziemes attēlojuma mērogs 4:1

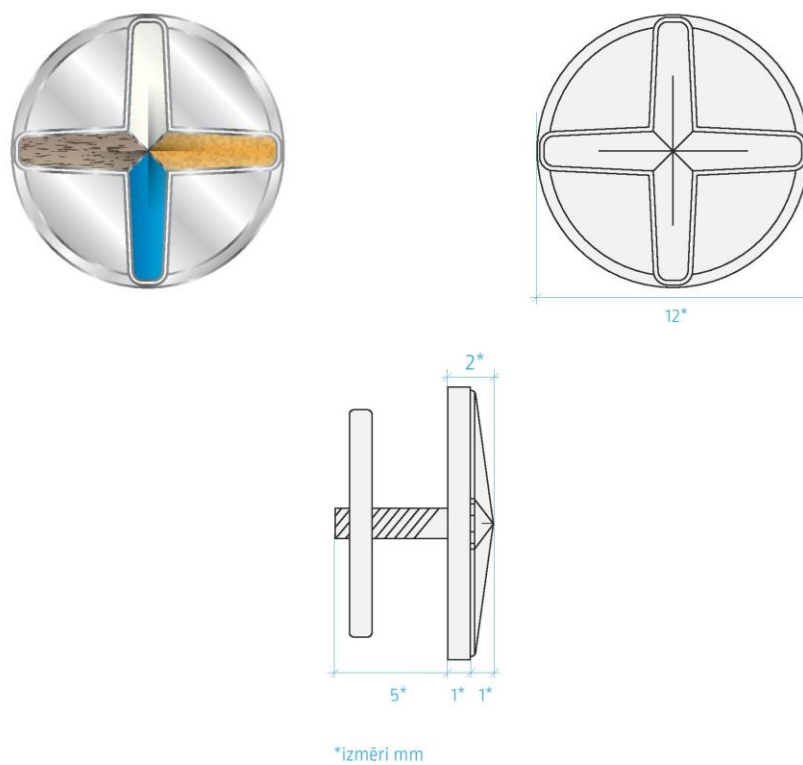

Zīmes attēlojuma mērogs 1:1

Diametrs 12 mm

Jūrmalas pilsētas domes Goda zīme

Jūrmalas pilsēta ir vieta, kur tiek atbrīvota radošā doma, kur dabas daudzveidība ienāk pilsētā nepastarpināta veidā. Atzinība jūrmalniekiem par to veiktajiem izcilības darbiem ir kā vizuāla atsauce uz to, par ko pašiem ir lepnums – jūra, smilšainā pludmale, svaigais gaiss un priežu parki.

Sudrabs – sudrabainas koka mežģīnes; koka redeļu soli un taciņas; gaišās jūrmalas smiltis; jūras atspulgi.

Dzintars – saulriets; jūras radīts dārgakmenis; silta atmiņa.

Zila emalja – debesis; Lielupe un jūra; svaigs gaiss.

Koks – priežu meži; koka arhitektūra; gadsimtu liecība.

Godā zīmes apliecinājums

Jūrmalas pilsētas domes Godā zīmes apliecinājums



Jūrmalas pilsētas domes Godā zīmes apliecinājuma atvērums



Apliecinājuma attēlojuma mērogs 1 : 1
Izmērs 95 x 55 mm

Godā zīmes apliecinājuma krāsu palete veidota balstoties Jūrmalas pilsētas simbolikas definētajos toņos. Tumši zilā krāsa ir aizgūta no Jūrmalas pilsētas karoga krāsas.
Apliecinājuma centrālajā daļā izvietots Jūrmalas pilsētas ģerbonis, kurš apliecinājuma vāciņā iespiests kongrīva tehnikā, attiecīgā toņa folija uzklāta karstspiedes tehnikā.

Godā zīmes apliecinājums izgatavots:
Ārpuse: Kartons, pārvilkts ar audumu;
Iekšpuse: ielīmēts apdrukāts papīrs.

Godā zīmes apliecinājumā izmantotas krāsas un materiāli :
Pamats: Pantone 7687 C
Ģerbonis: Pamatne - Pantone 7461 C vai pielāgota zila folija;
apmale, vilnis, kaija, nosaukums - sudraba folija;
zvaigznes - zelta folija.
Godā zīmes apliecinājumā izmantotais fonts : FUTURA PT

Jūrmalas pilsētas domes Goda zīmes kastīte

Goda zīmes kastīte aizvērtā veidā.
Attēlojuma mērogs 1:1



Goda zīmes kastītes šķērsgriezums.
Attēlojuma mērogs 1:1

Kastītes izmērs 30 x 120 x 80 mm

Kastītes vākā izvietots Jūrmalas pilsētas ģerbonis, kurš ir iespiests kongrīva tehnikā, sudraba toņa folija uzklāta karstspiedes tehnikā. Iekšpuse ir iztapsēta ar melnu samtu, tajā ir padziļinājumi, kuros izvietota Goda zīme un Goda zīmes miniatūrzīme.

Kastīte ir ar veramu vāciņu, aizderē izmantojama sudraba aukliņa.

Jūrmalas pilsētas domes Goda zīmes kastīte

Goda zīmes kastīte atvārtā veidā.
Attēlojuma mērogs 1 : 1

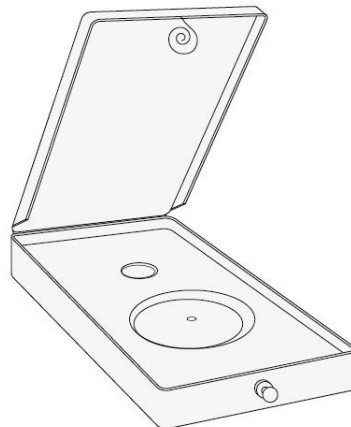
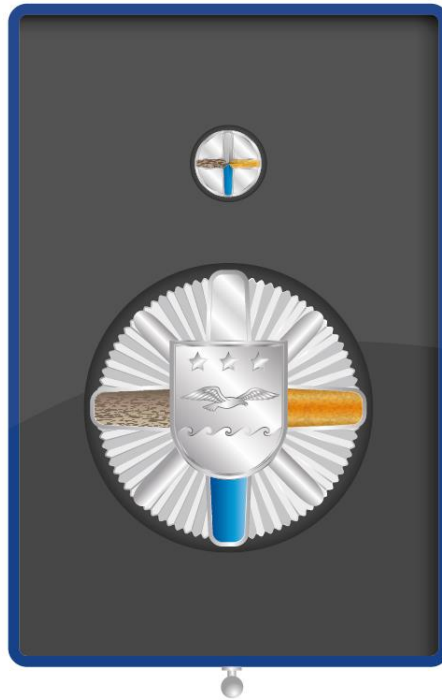

PIETEIKUMS

Jūrmalas pilsētas domes apbalvojuma piešķiršanai

Pieteikuma veidlapu var lejupielādēt pašvaldības mājas lapā vai saņemt klātienē domes apmeklētāju apkalpošanas centros. Pieteikums aizpildāms drukātiem burtiem.

Pieteikumu apbalvojuma kandidāta pieteikšanai var nosūtīt elektroniski uz e-pasta

apbalvojumi@jurmala.lv, iesniegt klātienē Jūrmalas pilsētas domes apmeklētāju apkalpošanas centros vai nosūtīt pa pastu uz adresi Jomas iela 1/5, Jūrmala, LV-2015.

1. INFORMĀCIJA PAR APBALVOŠANAI IETEIKTO PRETENDENTU

(Fiziskai personai, lūdzu, norādīt vārdu, uzvārdu; personu grupai – nosaukumu, vadītāja vārdu, uzvārdu un juridisko adresi):

Kontaktinformācija:

Darbavieta, ieņemamais amats vai nodarbošanās:

2. IEROSINU PIEŠKIRT APBALVOJUMU

GODA ZĪME

GODA RAKSTS

ATZINĪBAS RAKSTS

PATEICĪBAS RAKSTS

3. MOTIVĒTS PAMATOJUMS APBALVOJUMA PIEŠKIRŠANAI:

4. INFORMĀCIJA PAR PIETEICĒJU / PIETEICĒJIEM
(vārds, uzvārds, nodarbošanās, kontaktinformācija)

(datums)

(paraksts)