



# TERITORIJAS PLĀNOTĀ (ATĻAUTĀ) IZMANTOŠANA

x=314500  
y=487000



**SASKAŅOTS**  
ZEMES ĪPAŠNIEKS  
Pāvels Daniļko, pēc pilnvaras Nr.872  
Tatjana Saveljeva  
Dat.

### PIEZĪMES:

- LKS-92 koordinātu sistēma, mēroga koeficients 0.999605
- Baltijas augstumu sistēma.
- Uzmērīšana veikta 2014. gada Topogrāfiskā plāna platība - 0.36 ha.
- Inženiertehniskās komunikācijas daļēji apsektas dabā un salīdzinātas apkalpojošajās organizācijās.
- Kadastra informācija atbilst VZD kadastra kartei
- Uzmērīšanā izmantoti Jūrmalas Būvvaldes izsniegtie darba centri:  
Nr.9007 x=314370.041, y=487026.553, h=3.290  
Nr.9077 x=314360.435, y=486938.695, h=3.223
- Ielu sarkanās līnijas un aizsargjoslas noteiktas atbilstoši Jūrmalas pilsētas domes 2012. gada 11. oktobra saistošajiem noteikumiem Nr.42
- Topogrāfiskie apzīmējumi atbilst MK noteikumu Nr.281 1.pielikumam.

APZĪMĒJUMI	NOSAUKUMS				
	Detālpilnošanas robeža				
	Zemesgabala robeža				
13000101914	Kadastra numurs				
<table border="1"> <tr><td>Emelīnas iela 3</td></tr> <tr><td>6JDzK 1300 010 1914</td></tr> <tr><td>2359 kv.m.</td></tr> </table>	Emelīnas iela 3	6JDzK 1300 010 1914	2359 kv.m.	Zemesgabala funkcionālais zonējums, adrese, platība un kadastra numurs	
Emelīnas iela 3					
6JDzK 1300 010 1914					
2359 kv.m.					
<b>6JDzK</b>	Jauktas dzīvojamās apbūves teritorija krasta kāpu aizsargjoslā				
	Būvlaide				
	Apbūves līnija				
	Apbūves izvietojuma zona				
	Meža zeme				
	Sarkanā līnija				
	Būve, kurai veicama pārbūve un/vai atjaunošana				
	Teritorijas labiekārtojums				
	Esošā iebrauktuve zemesgabalā				
	Bioloģiski veci koki				
	Plānotais ielu apgaismojums (precizējams turpmākajā projektēšanas gaitā)				
<b>AIZSARGJOSLAS</b>					
	7311010100 Baltijas jūras un Rīgas jūras līča krasta kapu vides un dabas resursu aizsardzības aizsargjoslas teritorija				
	7311010300 Baltijas jūras un Rīgas jūras līča ierobežotas saimnieciskās darbības joslas teritorija				
	7314010602 Valsts nozīmes pilsētbūvniecības pieminekļa teritorija un objekti				
<b>APBŪVES RĀDĪTĀJI JAUKTĀ DZĪVOJAMĀS APBŪVES TERITORIJĀ KRASTA KĀPU AIZSARGJOSLĀ (6JDzK)</b>					
apbūves blīvums	apbūves intensitāte	minimālā brīvā teritorija	ēkas augstums	stāvu skaits	NĪLM
25%	65%	50%	12m	2.5	0601

## Emelīnas ielas sarkanās līnijas 6.0 m griezumums A - A (esošs)

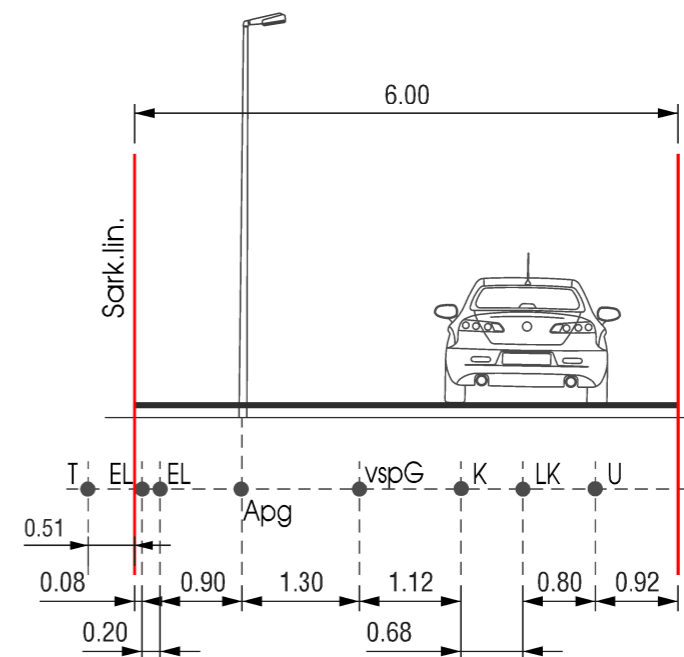

- APZĪMĒJUMI**
- elektroniskie sakaru tīkli
  - EL esošie elektrotīkli
  - Apg ielu apgaismojums
  - vspG vidēja spiediena gāzes vads
  - Ū ūdensapgādes tīkls
  - K sadzīves kanalizācijas tīkls
  - LK lietuss kanalizācijas tīkls
  - T elektroniskie sakaru tīkli



SIA GEO Jūrmala, Reģ. Nr.40103578894, Dzirciema iela 3-15, Rīga, LV-1083  
Biroja adrese: Stokas iela 69, Jūrmala, LV-2015, tel.26423358, e-pasts atisb77@gmail.com

valdes loceklis	A.Baumanis
Sertificēta persona Atis Baumanis, Nr.AC000000014	
mācnieks	A.Baumanis
mācnieka palīgs	A.Semeiks

Pasūtītājs: Jūrmala, Emelīnas iela 3	Lapas 1
Planšete Nr. 4222-33-53.1, 4222-33-52.2.	Lapa 1
Pasūtītāja reistrācijas Nr. ____-TP Pasūtītājs: īpašnieks	
Topogrāfiskais plāns	
Mērogs 1:500	

DETĀLPĻANOJUMA GROZĪJUMI zemesgabalam JŪRMALĀ, EMELĪNAS IELĀ 3 (kadastra Nr.1300 010 1914, z/g platība 2359 kv.m)			reģ.nr.40103480281 tālr. +37126439223 e_pasts: iveta.puuke@gmail.com		
PASŪTĪTĀJS Pāvels Daniļko			Lapas nosaukums		
vadītāja	I.Pūķe	2016.	TERITORIJAS PLĀNOTĀ (ATĻAUTĀ) IZMANTOŠANA	Mērogs	Lapa
arhitekta	I.Pabērza	2016.		M 1:500	2
plānotāja	L.Lankovska	2016.		Jūrmala, 2016.gads	
				Lapu skaits	2